

ANI

www.animetal.com.tr

KURUTMA FIRINI

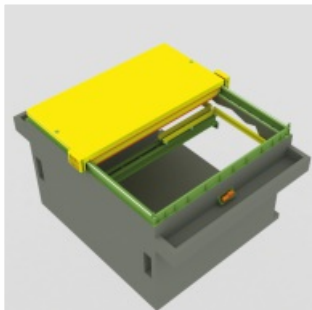
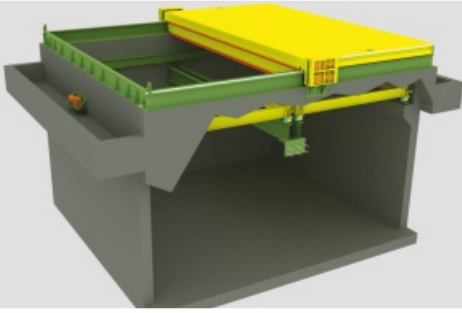

Galvanizleme sırasında oluşan sıçramaları minimize eder. Çinko külü oluşumunu ve duman çıkışını azaltır. İnce malzemelerde burulma / deformasyon riskini azaltır. Malzemelerin süratle çinko ocağına daldırılmasına olanak vererek proses hızını artırır.

- Zincirli konveyör sistemi: Hareketli, ısıya dayanıklı
- Üst kapaklar: St 37 çelik sac, profillerle güçlendirilmiş
- Havalandırma kanalları: St 37 çelik
- İzolasyon: Taş yünü
- Boya: Kumlama, 1 kat astar, 2 kat son epoksi, 120 mikron epoksi boyalı
- Isıtma plenumları: St 37 çelik
- Yüksek hacimli devirdaim fanı, invertörlü, valfleri ile birlikte
- Brülör ve yanma sistemi, valfleri vb ile birlikte
- Kontrol panosu
- Termokupl

Kurutucu için Isı Eşanjörü

Yüksek hız alevli galvaniz fırınının fazla ısısından faydalanarak kurutucunun ısıtılmasını sağlar. Fazla ısı paslanmaz çelik boru içlerinden geçerek dışındaki havayı ısıtır.

ANI

www.animetal.com.tr

ANAHTAR TESLİMİ SICAK DALDIRMA GALVANİZ FABRİKALARI

Fabrika Dizaynı

Projelendirme

Maliyet Analizi

Sıcak Daldırma
Galvaniz
Ekipman Tedariği

Montaj ve
Devreye Alma

Proses
Danışmanlığı

Sıcak Daldırma
Galvaniz
Kimyasalları

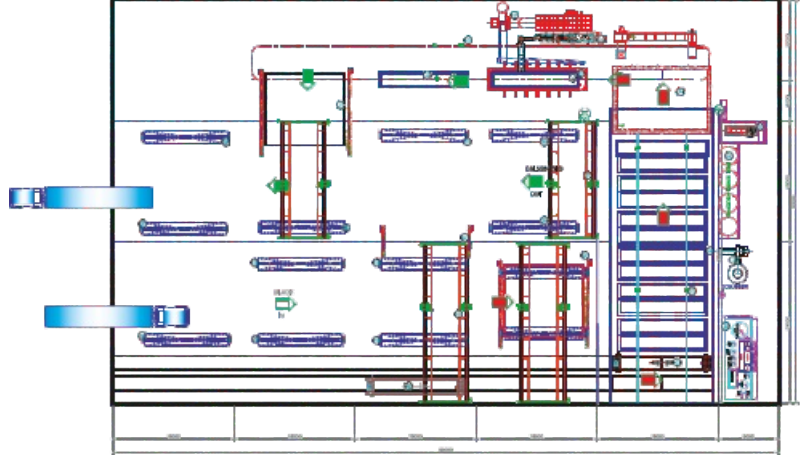

- Galvaniz Ocağı
- Galvaniz Fırınları
- Kurutma Fırını
- Enklojur - Ocak Üstü Duman Tutucu Kapama Sistemleri
- Flaks Arıtma Sistemi
- Toz Tutucu Filtre
- Su Arıtma Sistemi
- Yüzey İşlem ve Asit Stok Tankları
- Hidrolik Yükleme/Boşaltma İstasyonları ve Konveyörler
- Kapalı Yüzey İşlem Odaları
- Çinko Pompası ve Dros Kepçesi
- Çinko Külü Ergitme Fırını

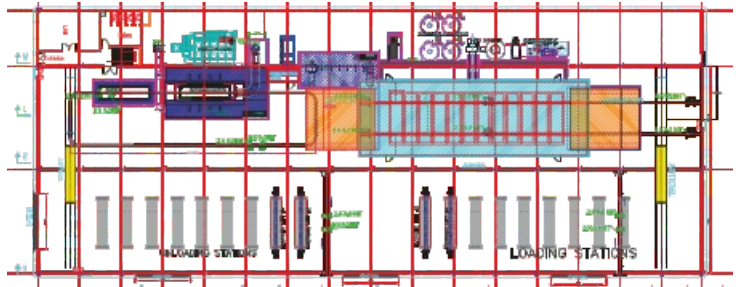

- Çift tuzlu flaks
- Asidik yağ alma Hydronet
- Asit buharı önleyici Antivapor
- Çinko patlaması ve sıçramasını engelleyen katkı Antiblast
- Asit inhibitörü Ironsave
- Nikel tuzları içeren flaks katkısı Filmflux
- Asit yeniden kazanım kimyasalı Multiacid
- Pasivasyon kimyasalı Acryl 2000